

### Descripción

El módulo EAP3001 es un procesador del audio entramado que puede estar presente en la señal de vídeo digital *SDI*.

El procesador de audio del EAP3001 permite realizar operaciones sobre los ocho canales de audio de dos grupos de audio entramado. Para ello cuenta con una matriz de ganancias de ocho por ocho mediante la cual es posible conseguir que cada una de las salidas sea una combinación lineal de las ocho entradas.

El EAP3001 también permite retardar el audio entramado hasta un máximo de 680ms. La tarjeta cuenta con ocho configuraciones que se almacenan en memoria no volátil y que es posible recuperar en cualquier momento bien a través de cuatro entradas de selección (*GPIs*) o remotamente a través del controlador de comunicaciones del cofre. La configuración de la tarjeta se realiza remotamente a través de un módulo controlador de comunicaciones insertado en el mismo cofre que la tarjeta EAP3001.

El EAP3001 es un producto de la línea terminal TL3000 que puede ser alojado tanto en el cofre de *3RU* UR3000 como en el de *1RU* UR3100.

### Características

- El EAP3001 cuenta con:
  - Dos desentramadores de audio.
  - Una matriz de 8x8 para hacer asignaciones y sumas entre canales.
  - Ocho líneas de retardo de 680ms para cada uno de los audios.
  - Dos entramadores de audio.
- El segundo desentramador puede extraer el audio de una señal de vídeo digital auxiliar para traspasar el audio entre dos señales *SDI*.
- Dispone de:
  - Una salida *SDI* protegida por un relé de *bypass* con el audio modificado.
  - Dos salidas *SDI* adicionales.
- Entrama y desentrama audio de 24 bits.
- El EAP3001 dispone de ocho *presets* en los que es posible tener almacenadas diferentes configuraciones. Los *presets* pueden ser evocados mediante entradas de *GPI* en la trasera del módulo o mediante comandos recibidos a través del bus serie del cofre en el que se encuentra el módulo.
- La configuración del módulo se realiza a través de una interfaz serie común a todos los módulos. Para poder realizar la configuración es necesario que el cofre en el que se encuentra el EAP3001 cuente con una tarjeta controladora de comunicaciones.
- Un cofre UR3000 puede alojar hasta 10 módulos EAP3001 con fuente redundante y 12 sin fuente redundante.
- Un cofre UR3100 puede alojar hasta tres módulos EAP3001.
- Bajo consumo.

### Diagrama de bloques

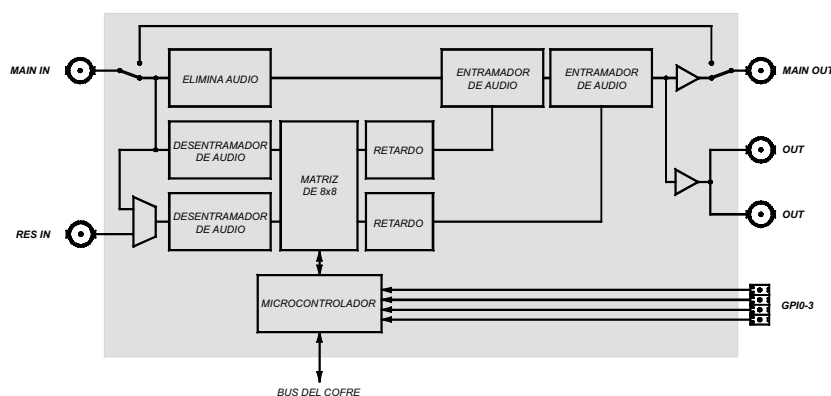

### Especificaciones de vídeo digital

Formato de la señal SDI	según ANSI/SMPTE 259M-C
Formato del audio entramado	según ANSI/SMPTE 272M-AC
Impedancia nominal y conector de entrada	75Ω, BNC
Pérdidas de retorno en la entrada	> 15dB a 270MHz
Longitud de cable tipo Belden 8281 que se puede ecualizar	150m (aprox. 21dB a 270MHz)
Número de salidas de la señal SDI principal	1
Número de salidas de la señal SDI auxiliar	2
Impedancia nominal y conector de salida	75Ω, BNC
Pérdidas de retorno en la salida	> 15dB a 270MHz
Separación entre salidas	> 15dB a 270MHz
Amplitud de tensión (cargada con 75Ω):	800mV <sub>pp</sub> ± 10%
Tiempos de subida y de bajada (20% - 80%)	típ. 0,8ns
Retardo entrada-salida	20us

### Especificaciones las entradas de control

Conector	conector de 12 vías tipo Phoenix de paso 3,81mm
Número de entradas	4
Tipo de entrada	optoacoplada
Activación	cierre de contactos a una tensión positiva o a masa
Margen de tensiones permitido	± 50VDC

### Especificaciones generales

Corriente máxima de alimentación (+V, -V)	300, 300mA
Peso aproximado incluyendo la trasera de conexión	350g
Temperatura de funcionamiento	0 - 50°C

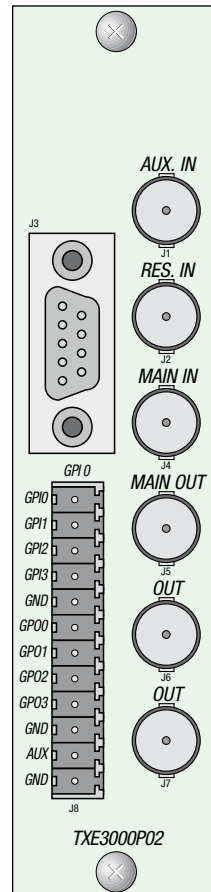
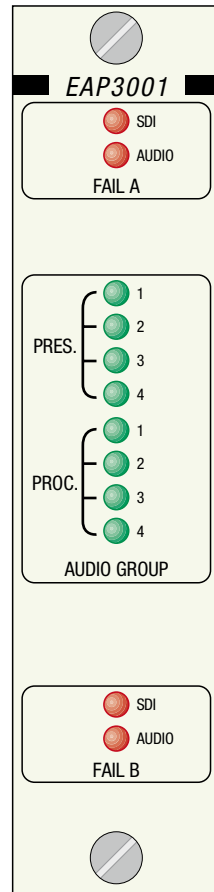

**ALBALÁ ingenieros**

C/ Medea, 4 • 28037 Madrid • España  
Tfno.: (34) 91 327 44 53 • Fax: (34) 91 327 44 17  
[www.albalaing.es](http://www.albalaing.es)

Información de pedido

EAP3001

EAP3001C01